

A ATUAL SITUAÇÃO DOS RECURSOS HUMANOS DO 5º BATALHÃO LOGÍSTICO

**José Augusto Marção¹
Celismara Gomes²**

Resumo

O 5º Batalhão Logístico (5º B Log), Unidade de apoio logístico da 5ª Brigada de Cavalaria Blindada, é a Organização Militar responsável por manter os níveis operacionais necessários ao bom cumprimento das missões da brigada. Atualmente, apesar de pertencer a uma brigada estratégica do Exército Brasileiro, com prioridade, inclusive, para recompletamento de pessoal, apresenta grande déficit de pessoal especializado, o que compromete sua missão de prestar apoio logístico eficiente às demais Organizações Militares. Por ser responsável pelas funções logísticas Manutenção (manutenção de viaturas sobre rodas, viaturas blindadas, armamento leve, armamento pesado, instrumentos óticos, geradores, serviços de solda, tornearia e pintura), Suprimento (suprimento das classes de produtos acabados, gêneros alimentícios, combustível, água e munição), Transporte (transporte dos meios blindados e sobre rodas e transporte da reserva orgânica da brigada), salvamento (salvamento e recuperação dos meios danificados e capturados) e Recursos Humanos (recompletamento de pessoal, serviços funerários, postais), necessita de uma grande quantidade de especialistas, em todas as áreas da logística, a fim de que todas as suas missões possam ser cumpridas com constância e profissionalismo. O objetivo deste artigo é levantar dados de pessoal do Batalhão em relação à documentação pertinente, analisar o percentual de existência de militares frente a previsão de vagas e concluir sobre a necessidade ou não de um maior recompletamento de pessoal.

Palavras chaves: Apoio logístico. Funções logísticas. Recursos humanos

THE CURRENT SITUATION OF HUMAN RESOURCES IN THE 5TH BRIGADE SUPORT BATTALION

¹Maj Exército Brasileiro aluno do curso de pós-graduação de gestão em adm pública Uniasselvi.
email: gutojfm@yahoo.com.br

² Profa Celismara Me Uniasselvi. Mestre em Políticas Públicas, Gestão do Conhecimento e Desenvolvimento Regional, Bacharel em Administração, faz parte do quadro de funcionários da Universidade Estadual de Feira de Santana, Professora Instituto Federal de Pernambuco, pelo programa Universidade aberta do Brasil, Professora Orientadora do Centro Universitário Leonardo Da Vinci.
Email: celigomes.s@gmail.com

Abstract

The 5th Logistic Battalion (5th BSB), a logistical support unit of the 5th Armored Cavalry Brigade, is the Military Organization responsible for maintaining the operational levels necessary for the proper fulfillment of the brigade's missions.

Currently, despite belonging to a strategic brigade of the Brazilian Army, with priority even for personnel replenishment, it has a large deficit of specialized personnel, which compromises its mission of providing efficient logistical support to other Military Organizations. For being responsible for the logistical functions Maintenance (maintenance of vehicles on wheels, armored vehicles, light weapons, heavy weapons, optical instruments, generators, welding services, lathes and painting), Supply (supply classes of finished products, foodstuffs, fuel, water and ammunition), Transport (transport of armored and wheeled means and transport of the brigade's organic reserve), rescue (rescue and recovery of damaged and captured means) and Human Resources (replenishment of personnel, funeral services, postcards), it needs a large number of specialists, in all areas of logistics, so that all its missions can be fulfilled with constancy and professionalism. The objective of this article is to collect data on Battalion personnel in relation to the relevant documentation, analyze the percentage of military personnel in view of the vacancy forecast and conclude on the need or not for a greater replenishment of personnel.

Palavras chaves: Logistical support. Logistical functions. Brigade Support Battalion

1 INTRODUÇÃO

O 5º B Log, situado em Curitiba-PR, é a Organização Militar responsável por todas as funções logísticas em apoio à 5ª Brigada de Cavalaria Blindada. A estrutura padrão do 5º Batalhão Logístico é organizada segundo o organograma abaixo:

Figura 1: Estrutura do 5º Batalhão Logístico

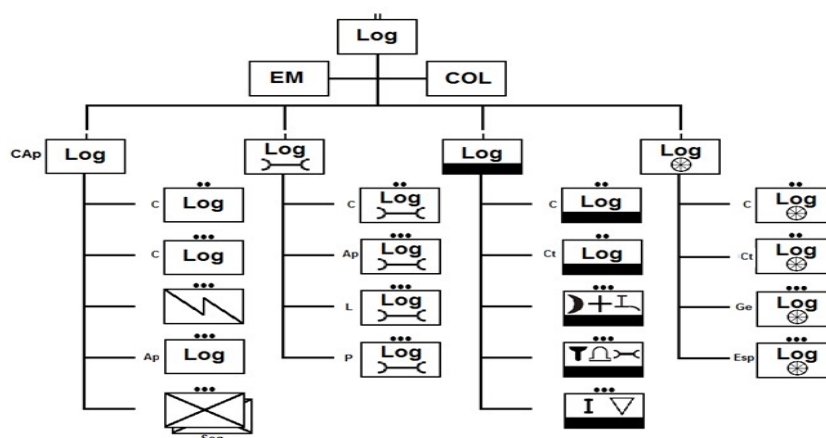

Fonte: EB60-ME-12-302 – Batalhão Logístico / 2019

Cabe ressaltar que a organização do Batalhão apresenta a seguinte divisão: Comando, Estado-Maior (EM), Centro de Operações Logísticas (COL), 01 (uma) Companhia de Comando e Apoio (CCAp), 01 (uma) Companhia Logística de Manutenção (CLMnt), 01 (uma) Companhia Logística de Suprimento (CLSup) e 01 (uma) Companhia Logística de Transporte (CLTrnp).

O 5º Batalhão Logístico é a fração básica responsável por todas as tarefas logísticas em apoio à sua Brigada enquadrante. Possui em seus quadros de pessoal, a previsão de várias especialidades, a fim de poder suprir toda a gama de necessidades logísticas das Organizações Militares apoiadas.

No caso específico do 5º Batalhão Logístico, é importante lembrar que esta Organização Militar Logística possui demandas específicas que outros Batalhões Logísticos não possuem, aumentando de importância o seu papel dentro da Brigada e tornando crítica qualquer falta de pessoal em seus quadros. Entre essas missões, podemos citar as seguintes: único Batalhão com encargo de autoescola, homologada pelo DETRAN, no Estado do Paraná, sendo responsável pela formação de todos os motoristas militares daquele Estado, nas categorias "B", "C", "D" e "E", Unidade do Exército responsável por todo o transporte de blindados das guarnições de Curitiba, Ponta Grossa, Rio Negro, Castro e Porto União, possuindo 12 (doze) conjuntos completos de Cavalos Mecânicos com pranchas de 60 toneladas para transporte de Viaturas Blindadas (pranchas com largura de 3,20m), gerencia o contrato do Exército Brasileiro, dentro da 5ª Brigada de Cavalaria Blindada, com as empresas alemãs KMW (Krauss-Maffei Wegmann) e RLS (Rheinmetall Landsysteme GmbH), para manutenção das Viaturas Blindadas de Combate Leopard 1A5, VBDAAAe Gepard, VBC Engenharia, VB Lc Ponte e VBE Soc Bergepanzer, totalizando, apenas com relação aos blindados alemães, 130 (cento e trinta) viaturas.

O Batalhão Logístico, diferentemente de outros tipos de Unidades do Exército Brasileiro, cujos quadros de pessoal são, quase que na totalidade, de uma mesma especialidade (Batalhão de Infantaria, por exemplo), possui em torno de 15 (quinze) diferentes especialidades de pessoal, trabalhando simultaneamente.

Esse fato gera uma grande necessidade de pessoal especializado, em diversas áreas da logística militar, com uma constante demanda por efetivo, visto a grande diversificação de atividades e especificações que não podem ser supridas por militares de outras formações militares.

Com isso, o 5º Batalhão Logístico tem mantido um déficit por pessoal especializado ao longo dos últimos anos, como pode ser verificado através dos documentos de transferência de pessoal do Exército Brasileiro e da previsão formal de pessoal para o Batalhão em comparação ao efetivo realmente existente, gerando, entre outros aspectos, os seguintes: aumento dos níveis de stress da tropa, menor intervalo entre os diversos serviços de escala, diminuição da capacidade operativa do Batalhão em prol da 5ª Brigada de Cavalaria Blindada, menor capacidade de apoio logístico em ações de manutenção, suprimento e transporte do 5º B Log.

Faz-se necessário lembrar que o presente artigo refere-se aos quadros profissionais do Batalhão, o que exclui o efetivo de recrutas que são incorporados anualmente e tem se mantido estável e suficiente às demandas do Batalhão.

2 O EFETIVO PREVISTO NO QCP, FRENTE ÀS ATUAIS NECESSIDADES DE APOIO DA OM

O Quadro de Cargos de Pessoal (QCP) difere-se do Quadro de Cargos (QC) pelo fato de ser o documento oficial do Exército Brasileiro que amarra o efetivo previsto de militares em tempo de paz, enquanto o último prevê o quantitativo de militares para fins de operações reais.

Figura 2: Quadro de Cargos Previstos

MATERIAL DE ACESSO RESTRITO Art. 44 e 45 do Decreto 7.845/2012 de 14 de novembro de 2012										
QUADRO DE CARGOS PREVISTOS - QCP										
EXÉRCITO BRASILEIRO ESTADO-MAIOR DO EXÉRCITO 1ª SUBCHEFIA		OM e SIGLA 5º Batalhão Logístico - 5º B Log				Aprovado Brasília - DF, 29/05/2020 1º SUBCHEFE EME				
SEDE - UF Curitiba - PR		TIPO S	OPER S	RM 5	GPT A	NÍVEIS DE SUBORDINAÇÃO 1º - CMS 2º - 5º D E 3º - 5ª Bda C Bld		QO 1420.31.4	CODOM 01110.6	EM VIGOR A PARTIR DE 26 Mai 20
DISCRIMINAÇÃO DO CARGO	OCUPANTE	CARGOS				OBS	REFERENCIAÇÃO			
		QC	(+)-(-)	PREVISTOS	NA		POSTO GRAD	ARMA/QD/ SV-QM	HABILITAÇÕES	
11 COMPLEMENTO DA SEÇÃO DE FISCALIZAÇÃO DE PRODUTOS CONTROLADOS - TIPO "C"										
11.1 SEÇÃO										
Auxiliar	S Ten		+2	2			21	5002	000	000
12 DIVERSOS										
Mecânico de Armamento	1º Sgt		+1	1			22	5346	632	000
Mecânico de Viatura Blindada Chassi	1º Sgt		+1	1			22	5351	631	000
Mecânico de Armamento	2º Sgt		+1	1		3718	23	5346	000	632
Mecânico de Armamento	3º Sgt		+1	1		3718	24	5346	000	632
Mecânico de Armamento	3º Sgt		+3	3			24	5346	632	000

Fonte: 5º Batalhão Logístico

Figura 3: Quadro de Cargos

Separata ao BARE Nº 08, de 30/08/2019. MATERIAL DE ACESSO RESTRITO
Art. 44 e 45 do Decreto 7.845/2012 de 14 de novembro de 2012

QUADRO DE CARGOS - QC

Elaborado _____
CHEFE C DOUT EX

OM _____ QC _____
BATALHÃO LOGÍSTICO DE BRIGADA BLINDADA 1419.31.0

MINISTÉRIO DA DEFESA
EXÉRCITO BRASILEIRO
COMANDO DE OPERAÇÕES TERRESTRES

DISCRIMINAÇÃO DO CARGO	OCUPANTE	CARGOS		NA	OBS	REFERENCIAÇÃO			
		EFETIVO	EFET / M			POSTO GRAD	ARMA/QD/SV-QM	HABILITAÇÕES	
1 COMANDO E ESTADO-MAIOR									
1.1 Comando									
Comandante	Ten Cel	1	1			12	8003	080	000
1.2 Estado-Maior									
Subcomandante	Maj	1	1			13	8003	000	000
Chefe da 1ª Seção - Pessoal	Cap	1	1			15	8003	000	000
Chefe da 2ª Seção - Inteligência	Cap	1	1			15	8003	050	000
Chefe da 3ª Seção - Operações	Maj	1	1			13	8010	000	000
Chefe da 4ª Seção - Logística	Maj	1	1			13	8010	000	000
Adjunto da 1ª Seção		(1)	(1)		4698				
Adjunto da 3ª Seção	Cap	1	1			15	8003	927	000
Adjunto da 4ª Seção		(2)	(2)		5317				
Oficial de Saúde	1º Ten	1	1		5034	16	8835	000	000
Adjunto de Comando	S. Ten	1	1		3854	21	5000	000	000

Fonte: 5º Batalhão Logístico

Ambos os documentos são estruturados em quantidade de militares, divididos por especialidade e colocados dentro da função que ocuparão no 5º Batalhão Logístico. Estes documentos apresentam a referida previsão dos cargos para todos os militares da Unidade.

Para fins de exemplificação, O Quadro de Cargos de Pessoal (QCP) prevê um efetivo total de 500 (quinhentos) militares, enquanto o Quadro de Cargos (QC) estabelece um efetivo total de 1086 (Hum mil e oitenta e seis) militares.

Ao longo dos últimos anos, apesar da prioridade dada pelo Exército Brasileiro à 5ª Brigada de Cavalaria Blindada, o 5º Batalhão Logístico tem apresentado um grande déficit de Oficiais e Praças, comprometendo em muito sua capacidade de apoio às demais 11 (onze) Organizações Militares a quem deve apoio logístico.

Enquanto o tolerável de faltas de pessoal para um Batalhão Logístico pertencente a uma Brigada de pronta resposta do Exército Brasileiro seria um percentual em torno de 10% de claros, o 5º Batalhão Logístico, nos últimos anos, tem apresentado um deficit de, aproximadamente, 30% de pessoal especializado.

Um dos principais motivos para esse deficit, é uma maior saída de militares quando comparada à chegada de novos quadros ao Batalhão. Entre 2017 e 2020, por exemplo, pode-se apresentar o quanto o 5º Batalhão Logístico perdeu de efetivo, com base em transferências de chegada e saída, conforme quadro abaixo:

Tabela 01

	2017	2018	2019	2020
TRANSF PARA OM (OF)	8	4	3	-
TRANSF PARA OM (SGT)	27	13	15	-
TEMP CONVOCADO	2	4	8	9
TRANSF DA OM (OF)	8	11	5	5
TRANSF DA OM (SGT)	13	16	10	3
REFORMADO	-	-	1	1
RESERVA REMUNERADA	2	5	8	4
TEMP LICENCIADOS	4	6	6	2
SALDO	10	-17	-4	-6

Fonte: Quadro de Cargos de Pessoal – 5º B Log / 2020

Tabela 02

	Cel	TC	Maj	Cap	1º Ten	2º Ten	Asp	ST	1º Sgt	2º Sgt	3º Sgt	TOTAL
Previsto	1	1	1	11	18	11	0	11	34	85	64	237
Existente	1	0	2	9	13	5	8	19	33	30	52	172
Falta	0	1	-	2	5	6	-	-	1	55	12	65
Excedente	-	-	1	-	-	-	8	8	-	-	-	1

Fonte: Quadro de Cargos de Pessoal – 5º B Log / 2020

Pelo histórico de chegada e saída de pessoal, entre os anos de 2017 e 2020, pode-se verificar que a diminuição de pessoal especialista dentro do Batalhão é uma constante, principalmente desde 2018, chegando a um déficit que gira em torno de 20% de pessoal especializado em 2020 (Fonte: Quadro de Cargos de Pessoal – 5º B Log / 2020).

A fim de que se possa entender mais a falta de militares no 5º Batalhão Logístico, pode se apresentar o déficit de pessoal profissional (Oficiais e Sargentos) dentro de cada Companhia, e o que esse déficit causa em suas respectivas missões dentro do Batalhão.

2.1 Companhia de Comando e Apoio (CCAp)

É a Companhia responsável por, em tempos de paz, mobiliar as seções do Estado-Maior e, além disso, instalar o posto de comando (PC) e o sistema de comando e controle, prover o

apoio logístico orgânico do batalhão e proporcionar segurança à OM e aos deslocamentos dos comboios logísticos.

A Companhia de Comando e Apoio (CCAp) estrutura-se em: Comando (Ccmd), Seção de Comando (Seç Ccmd), Pelotão de Comando (Pel Ccmd), Pelotão de Apoio (Pel Ap), Pelotão de Comunicações (Pel Com) e 02 (dois) Pelotões de Segurança (Pel Seg), conforme organograma abaixo:

Figura 4: Companhia de Comando e Apoio

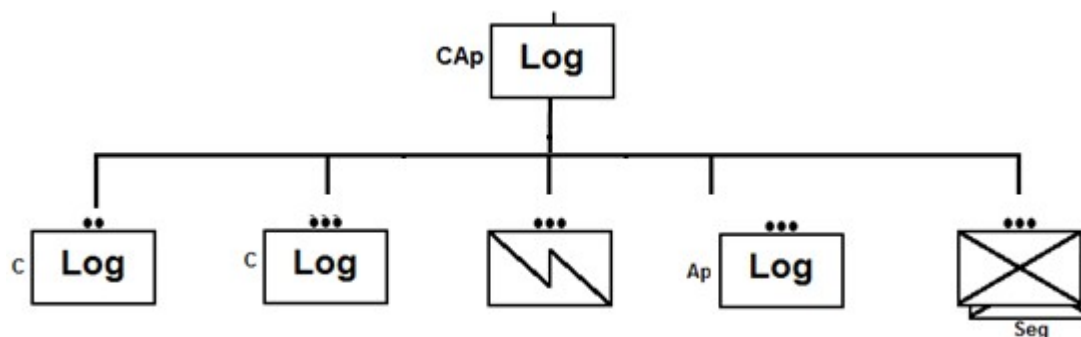

Fonte: EB60-ME-12-302 – Batalhão Logístico / 2019

Atualmente, possui uma previsão de efetivo de 72 (setenta e dois) militares profissionais no Quadro de Cargos de Pessoal (QCP). Estes militares são essenciais ao cumprimento das missões das seções do Estado-Maior, e o efetivo existente é de 100 (cem) militares, comprometendo o bom andamento das referidas seções por gerar acúmulo de funções, aumento dos dias de serviço de escala e aumento do stress dos militares.

O deficit de militares profissionais da Companhia de Comando e Apoio é de, aproximadamente, 22% (16 militares), enquanto o aceitável ao bom cumprimento de suas missões seria algo em torno de 10% (07 militares). (Fonte: Quadro de Cargos de Pessoal – 5º B Log / 2020).

2.2 Companhia Logística de Manutenção (CLMnt)

É a Companhia responsável por realizar a manutenção de viaturas sobre rodas, manutenção de viaturas blindadas, manutenção de armamento leve, manutenção de armamento pesado, manutenção de instrumentos óticos, manutenção de geradores, serviços de solda, tornearia e pintura, salvamento de material salvado e capturado, além de realizar a desativação ou destruição de explosivos, engenhos falhados, munições não acionadas em sistemas de armas e artefatos explosivos improvisados.

A Cia Log Mnt tem constituição modular e está constituída em: Comando, Seção de Comando (Seç Cmdo), Pelotão de Apoio (Pel Ap), Pelotão Pesado de Manutenção (Pel P Mnt) e Pelotão Leve de Manutenção (Pel L Mnt), conforme organograma abaixo:

Figura 5: Companhia Logística de Manutenção

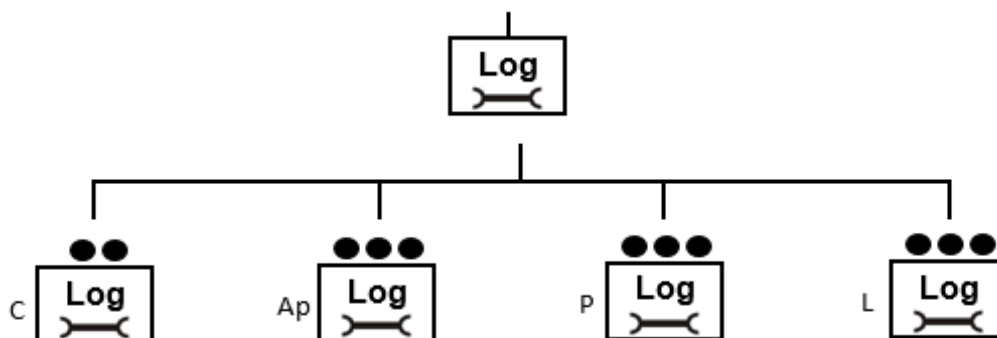

Fonte: EB60-ME-12-302 – Batalhão Logístico / 2019

Atualmente, possui uma previsão de efetivo de 83 (oitenta e três) militares profissionais no Quadro de Cargos de Pessoal (QCP). Estes militares são os responsáveis por toda a manutenção dos meios mencionados acima: 377 (trezentos e setenta e sete) Viaturas Blindadas de Combate, 1100 (hum mil e cem) viaturas sobre rodas, além de todo o armamento leve e pesado, instrumentos óticos, geradores, entre outros equipamentos de toda a 5ª Brigada de Cavalaria Blindada.

Além disso, é responsável por gerenciar e manter as Viaturas Blindadas de Combate Leopard 1A5, VBDAAAe Gepard, VBC Engenharia, VB Lc Ponte e VBE Soc Bergepanzer, adquiridas junto ao Governo Alemão e gerenciadas juntos às empresas KMW e RLS.

O efetivo existente é de 100 (cem) militares, enquanto o necessário seria em torno de 150 (cento e cinquenta) militares, o que compromete o desempenho da manutenção em favor da Brigada.

Como exemplo, podemos citar o efetivo de militares especialistas em manutenção de blindados, que requer um curso específico de 3 (três) meses. Para o efetivo citado de 377 (trezentos e setenta e sete) blindados, A Companhia Logística de Manutenção possui, apenas, 12 militares com o referido curso em condições de realizar a manutenção.

O deficit de militares profissionais da Companhia Logística de Manutenção é de, aproximadamente, 38% (32 militares), enquanto o aceitável ao bom cumprimento de suas missões seria algo em torno de 10% (08 militares). (Fonte: Quadro de Cargos de Pessoal – 5º B Log / 2020).

2.3 Companhia Logística de Suprimento (CLSup)

Os militares da Companhia Logística de Suprimento são os responsáveis por toda a cadeia de suprimento em combate às Unidades da 5ª Brigada de Cavalaria Blindada. Armazendam e distribuem gêneros alimentícios e ração operacional, fardamento, munição, combustível, água potável e itens acabados como armamento, por exemplo. É necessário lembrar que o efetivo da brigada gira em torno de 6.000 (seis mil) homens, e apenas no quesito alimentação, a Companhia Logística de Suprimento tem que ser capaz de estocar e transportar, diariamente, em torno de 10 (dez) toneladas de alimentos secos e frigorificados, o que torna a missão da Companhia Logística de Suprimento extremamente importante

Além das missões acima citadas, ainda é responsável por realizar o tratamento de água não potável em potável e montar os postos de banho necessários ao apoio durante operações.

A Cia Log Sup tem constituição modular, adequada às capacidades requeridas ao B Log e estrutura-se em Comando (Cmndo), Seção de Comando (Seç Cmndo), Seção de Controle de Suprimento (Seç Ct Sup), Pelotão de Suprimento Cl I e VIII (Pel Sup Cl I/VIII), Pelotão de Suprimento Classe III, V e IX (Pel Sup Cl III/V e IX) e Pelotão de Suprimento Classe II e Outras Classes (Pel Sup Cl II/ O Cl), conforme organograma abaixo:

Figura 6: Companhia Logística de Suprimento

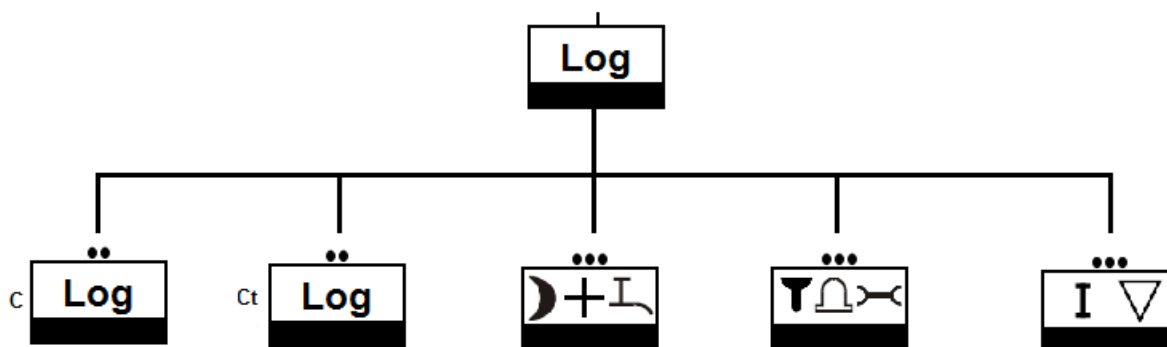

Fonte: EB60-ME-12-302 – Batalhão Logístico / 2019

Atualmente, possui uma previsão de efetivo de 29 (vinte e nove) militares profissionais no Quadro de Cargos de Pessoal (QCP).

O déficit de militares profissionais da Companhia Logística de Suprimento é de 34% (10 militares), enquanto o aceitável ao bom cumprimento de suas missões seria algo em torno de 10% (03 militares). (Fonte: Quadro de Cargos de Pessoal – 5º B Log / 2020).

2.4 Companhia Logística de Transporte (CLTrnp)

A Companhia Logística de Transporte é a fração do Batalhão Logístico que tem como encargo transportar pessoal e todo o material necessário ao apoio às operações, como para a distribuição dos mesmos à brigada.

Coordena e transporta, também, todos os meios blindados pertencentes às Unidades apoiadas, além de manter e controlar todas as 147 (cento e quarenta e sete) viaturas orgânicas do 5º Batalhão Logístico.

A Cia Log Trnp tem constituição modular, adequada às capacidades requeridas ao B Log e poderá estruturar-se em Comando (Cmdo), Grupo de Comando (Gp Cmdo), Grupo de Controle (Gp Ct), Pelotão de Transporte Especializado (Pel Trnp Esp) e Pelotão de Transporte Geral (Pel Trnp Ge), conforme organograma abaixo:

Figura 7: Companhia Logística de Transporte

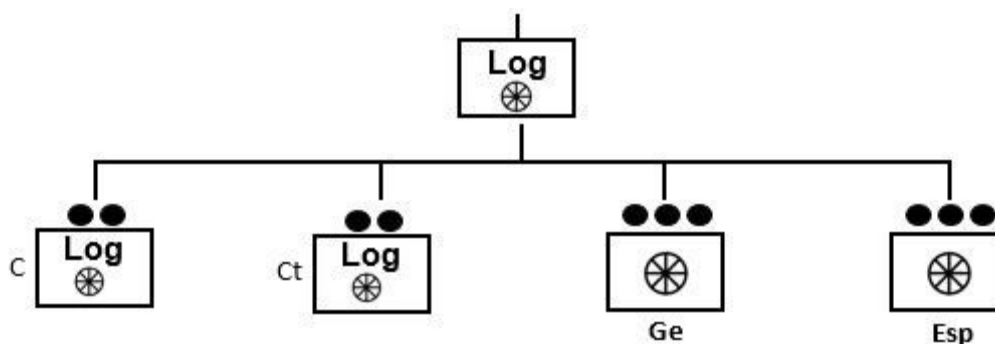

Fonte: EB60-ME-12-302 – Batalhão Logístico / 2019

A título de exemplificação, de como a falta de recursos humanos especializados prejudica as missões operacionais do Batalhão e da Brigada, pode-se citar o fato de que para se formar um motorista de conjunto cavalo mecânico com prancha de 60 toneladas, o tempo padrão é de 6 (seis) meses, até que o motorista esteja em condições de dirigir de forma independente, com um blindado que pesa 45 toneladas como carga. Somado a isso, vale lembrar que o percurso padrão dos deslocamentos, com excesso lateral e excesso de peso, gira em torno de 2300 Km, devido ao fato de parte dos blindados terem que ser levados de Curitiba-PR até a cidade de Santa Maria-RS, onde fica a sede da empresa KMW, responsável pela manutenção de parte da frota.

Atualmente, possui uma previsão de efetivo de 29 (vinte e nove) militares profissionais no Quadro de Cargos de Pessoal (QCP).

O déficit de militares profissionais da Companhia Logística de Transporte é de 27% (08 militares), enquanto o aceitável ao bom cumprimento de suas missões seria algo em torno de 10% (03 militares). (Fonte: Quadro de Cargos de Pessoal – 5º B Log / 2020).

3 SUGESTÃO DE POSSÍVEIS ALTERAÇÕES NOS QUADROS DA OM EM PROL DA SUA MISSÃO DE APOIO

Atualmente, apesar da falta de recursos humanos nas diversas funções do Batalhão, o 5º Batalhão Logístico possui necessidade de pessoal especializado cujas funções não estão previstas no Quadro de Cargos de Pessoal (QCP), mas que são imprescindíveis ao bom andamento da Organização Militar em seu dia a dia.

Com isso, militares especialistas de outras áreas da logística operacional precisam ser realocados da sua função original, a fim de apoiarem as necessidades do Batalhão em demandas que, muitas vezes, poderiam ser solucionadas pela chegada de militares específicos para aquela área de trabalho.

A seguir serão apresentadas 02 (duas) sugestões de adaptação ao Quadro de Cargos de Pessoal (QCP), a fim de que o efetivo de militares do Batalhão seja atualizado formalmente com pessoal especialista, devolvendo o pessoal necessário às diversas seções operacionais do quartel às suas funções de origem e contribuindo para uma melhoria no cumprimento das missões do Batalhão.

3.1 Assessor Jurídico

O assessor jurídico da Organização Militar integra os quadros da 1ª Seção, responsável por todos os assuntos relativos ao pessoal do quartel, mas não está previsto no Quadro de Cargos de Pessoal (QCP) da OM.

Como a demanda de assuntos é enorme em qualquer Organização Militar do Exército Brasileiro, algum militar com experiência na área do direito, e que, geralmente, está alocado nas oficinas, costuma ser escalado para integrar ou chefiar a função como assessor jurídico.

Caso o Quadro de Cargos de Pessoal (QCP) fosse atualizado, prevendo a existência de um militar formado em direito, como Chefe da carteira de assuntos Jurídicos, esse militar específico poderia ser convocado, evitando o que ocorre muitas vezes, que é o emprego de outro militar, retirado da logística operacional da Unidade, o que diminui a capacidade operacional do Batalhão.

3.2 Seção de Aquisições Licitações e Contratos (SALC)

O Batalhão Logístico integrante da Brigada, é a fração responsável por adquirir diversos materiais, a fim de conseguir manter os níveis de disponibilidade e operacionalidade das Organizações Militares a quem apoia.

Nesse contexto, vale ressaltar que, segundo legislação específica do Exército Brasileiro, alguns materiais só podem ser adquiridos, recebidos e distribuídos pelo Batalhão Logístico, ou por serem considerados materiais controlados ou por extrapolarem o escalão de manutenção das demais Unidades.

Para cumprir tal missão ao longo de todo ano, o Batalhão Logístico necessita de um efetivo considerável a compor a Seção de Aquisições Licitações e Contratos (SALC), seção responsável por conduzir todo o processo licitatório do Batalhão, para aquisição de todos os materiais necessários ao bom andamento da brigada.

Como exemplo, pode-se citar que apenas no ano de 2019 e 2020, foram realizados em torno de 35 (trinta e cinco) pregões, processos esses que tem uma complexidade considerável, além de, individualmente, levarem em torno de 3 (três) meses para serem concluídos.

Além disso, e também a título de exemplificação, apenas para suprir a frota de viaturas blindadas pertencentes à 5ª Brigada de Cavalaria Blindada, nos itens relativos aos óleos lubrificantes necessários ao bom funcionamento das viaturas, o valor é de, aproximadamente, 2.000.000,00 de reais.

Fica clara a importância que esta seção tem dentro do 5º Batalhão Logístico, e por não estar prevista no Quadro de Cargos de Pessoal (QCP), ocorre que os militares que a compõem são retirados de outras funções, gerando uma demanda em várias partes do Batalhão.

Hoje, a Seção de Aquisições Licitações e Contratos (SALC) consome o efetivo de 10 (dez) militares que poderiam atuar nas suas áreas da logística operacional.

4 CONSIDERAÇÕES FINAIS

O capital humano de qualquer instituição é e sempre deverá ser fator de preocupação, visto que é a força motora do desenvolvimento e aperfeiçoamento de todas as atividades inerentes ao objetivo fim daquela instituição.

Ao levantar os efetivo previstos na legislação de pessoal do Exército Brasileiro e confrontá-los ao que se tem atualmente no Batalhão, verificou-se grande necessidade de recompletamento de pessoal especialista na Unidade, conforme pode ser visto nas tabelas 01 e 02.

O levantamento das necessidades específicas de pessoal, divididas pelas Companhias do Batalhão, permitiu aprofundar a conjuntura de militares previstos x existentes para o 5º Batalhão Logístico em face a todas as missões da Unidade. Tudo isso permitiu que os objetivos propostos fossem realmente alcançados.

REFERÊNCIAS

CHIAVENATO, I. Recursos humanos: o capital humano das organizações. 9 ed. Rio de Janeiro: Elsevier, 2009.

Quadro de Cargos de Pessoal (QCP), 5º Batalhão Logístico - 2020

Quadro de Cargos (QC), 5º Batalhão Logístico – 2020

EB60-ME-12-302 – Batalhão Logístico / 2019